

Modem Hotwire ReachDSL^{mc} 6350

Instructions d'installation

Document numéro 6350-B2-GN10-10

Décembre 2000

Table des Matières

Résumé des fonctions du modem Hotwire ReachDSL 6350	1
Installation du modem Hotwire ReachDSL 6350	4
Mise sous tension	6
Dépannage	8
Câbles et connecteurs	9
Importantes consignes de sécurité	14

Résumé des fonctions du modem Hotwire ReachDSL 6350

Le modem Hotwire ReachDSL 6350 est une composante du système Hotwire ReachDSL et interagit avec la carte Hotwire 8312 ou 8314 du système Hotwire DSLAM (multiplexeur d'accès à ligne d'abonné numérique). Ce système procure l'accès à haute vitesse à Internet ou à un réseau local d'entreprise sur câblage téléphonique classique à paires de cuivre torsadées.

La technologie ReachDSL :

- fonctionne sur câble de cuivre existant avec prises téléphoniques existantes.
- Possède un filtre téléphonique intégré sur la première paire de cuivre de la prise "Phone" du modem ReachDSL;
- Accomode pour les téléphones à deux lignes une seconde ligne téléphonique non filtrée à partir de la prise "Phone" du modem ReachDSL
- procure des débits de transfert de données adaptables permettant l'ajustement et l'allocation dynamiques de la bande passante et l'optimisation des applications ;

Le système Hotwire ReachDSL

Des paires de cuivre relient le central téléphonique à l'installation client et constituent la ligne d'abonné. La ligne d'abonné se termine au point de démarcation chez le client.

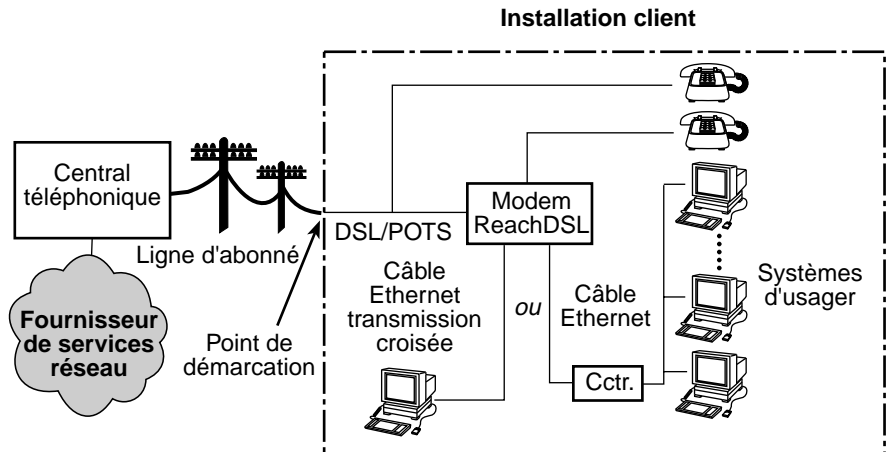

DSL – à ligne d'abonné numérique
POTS – Service téléphonique élémentaire

00-F16867

Notes :

Dans ce document :

- Les téléphones représentent tout appareil raccordé à une prise téléphonique et utilisant une ligne ordinaire (téléphone, modem ou télécopieur).
- « Systèmes d'utilisateur » désigne un PC quelconque avec connection Ethernet et service ReachDSL.
- La prise RJ11 représente soit un prise RJ11 ou RJ14. La prise RJ14 est utilisé par les téléphones à deux lignes.
- « Fournisseur de services réseau » désigne tout fournisseur de service Internet ou d'accès à distance à un réseau local.

Filtre POTS

Lorsque vous utilisez un modem ReachDSL et un service téléphonique sur la même ligne, un filtre POTS est recommandé pour réduire le bruit de fond pendant les conversations téléphoniques. Il faut installer un filtre sur chacun des appareils branchés sur la même ligne ou il y a un modem ReachDSL.

Il y a deux types de filtre POTS ReachDSL :

- Filtre POTS ReachDSL 6035 pour usage avec les appareils téléphoniques de table.
- Filtre POTS ReachDSL 6040 pour usage avec les appareils téléphoniques muraux.

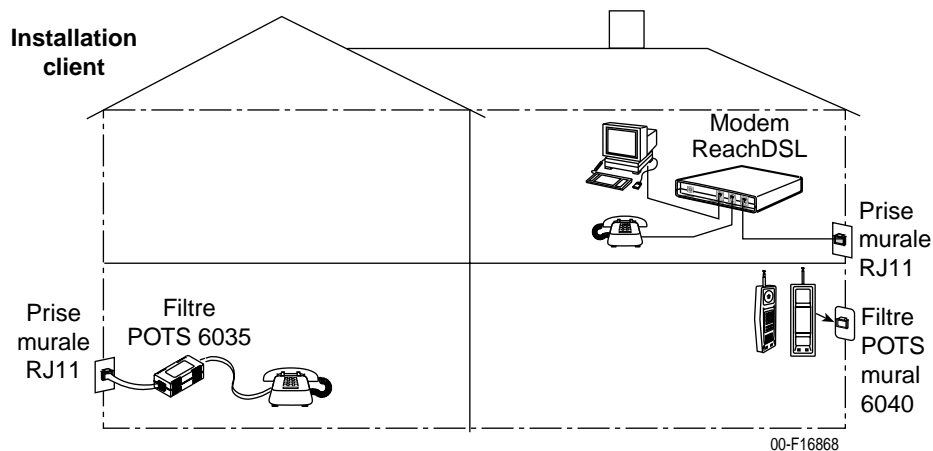

Documents connexes

Afin d'installer les filtres POTS, consultez le document approprié :

Numéro	Titre
6035-A2-GN11	<i>Hotwire 6035 MVL Phone Filter Installation Instructions</i>
6040-A2-GN11	<i>Hotwire 6040 MVL Wall Jack Phone Filter Installation Instructions</i>

Une documentation complète sur ces produits se trouve à www.paradyne.com. Sélectionnez *Library* → *Technical Manuals* → *Hotwire DSL & MVL Systems*.

Liste de pointage de contenu d'emballage

Assurez-vous que l'emballage renferme les articles suivants :

- Modem ReachDSL 6350
- Câble d'interface DSL avec connecteurs RJ11
- Cordon d'alimentation avec transformateur de puissance

Ayez soin d'inscrire votre garantie à www.paradyne.com/warranty.

Fils et câblage nécessaires

Le câblage et les connecteurs standards ci-après s'utilisent avec cet appareil :

- Prise murale RJ11 (ou RJ14) standard pour le câblage DSL.
- Fiche modulaire 8 broches Ethernet sans clé standard pour PC ou poste de travail. Un câble Ethernet de transmission directe ou croisée est utilisé.

Voir la section *Installation du modem Hotwire ReachDSL 6350* pour de plus amples détails sur l'installation du câblage Ethernet.

Voir la section *Câbles et connecteurs* pour l'assignation des pins du câble Ethernet.

Installation du modem Hotwire ReachDSL 6350

Placez le modem Hotwire ReachDSL 6350 sur une surface plane avec dégagement suffisant à l'arrière pour les connecteurs.

◆ Marche à suivre

1. Si un téléphone est raccordé, débranchez-le de la prise murale RJ11.
2. Utilisez le câble d'interface 6 broches RJ11 fourni pour la connection ReachDSL LINE. Insérez une extrémité dans la prise marquée LINE et l'autre extrémité dans la prise murale RJ11.

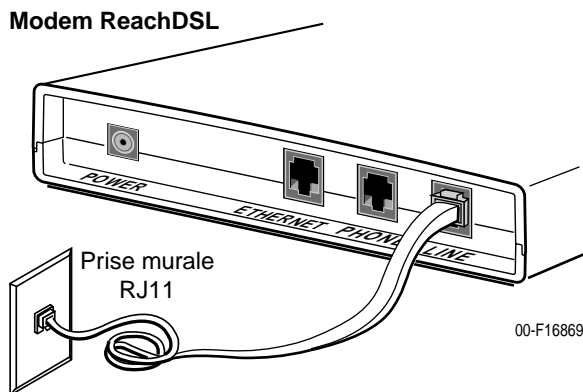

3. Raccordez un téléphone (optionnel) ; passez à l'étape 4 si vous ne raccordez pas un téléphone au modem ReachDSL. Prenez le câble d'interface téléphonique qui a été débranché à l'étape 1 et introduisez-le dans la prise du filtre POTS marquée PHONE.

4. Utilisez un câble 8 broches pour la connection Ethernet. Insérez une extrémité du câble dans la prise marquée ETHERNET.

- Utilisez un câble de transmission directe et connectez l'autre extrémité au concentrateur Ethernet. Ne branchez pas l'extrémité du câble à la position UPLINK du concentrateur Ethernet (à moins d'utiliser un câble Ethernet croisé).

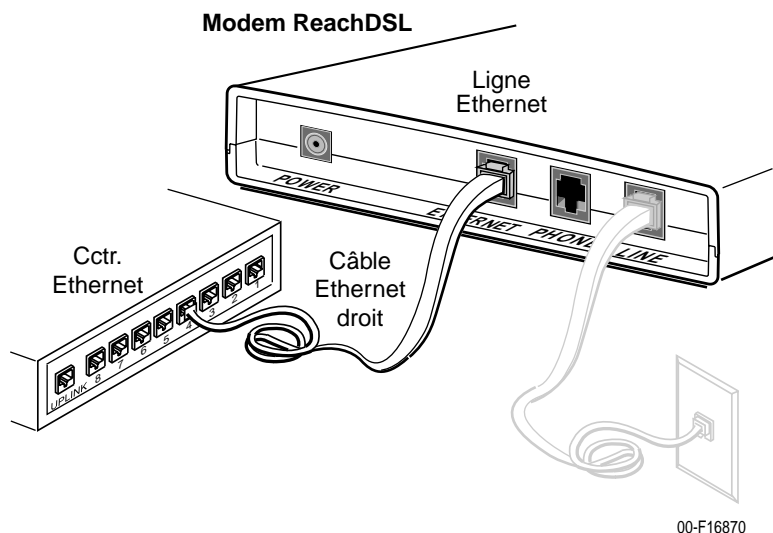

- Ou -

- Utilisez un câble Ethernet de transmission croisée et connectez l'autre extrémité à la carte d'interface réseau Ethernet du PC.

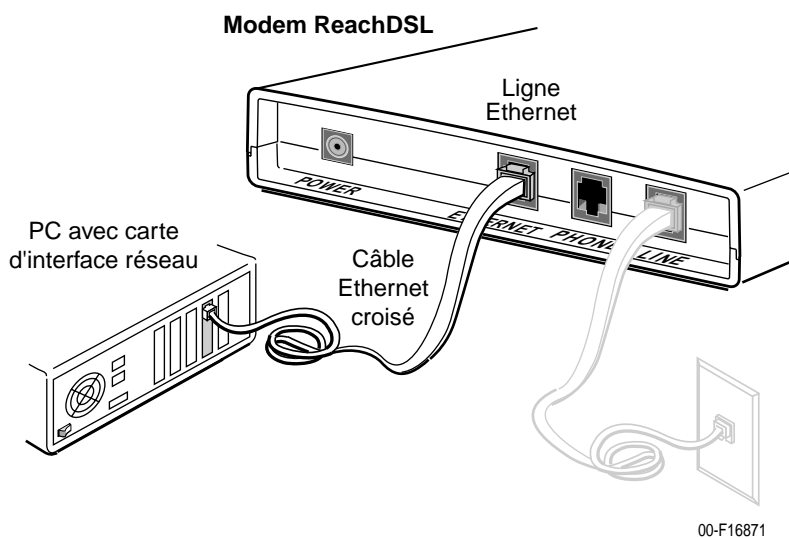

5. Insérez l'extrémité ronde du cordon d'alimentation dans la prise marquée POWER. Branchez le transformateur dans une prise de courant électrique.

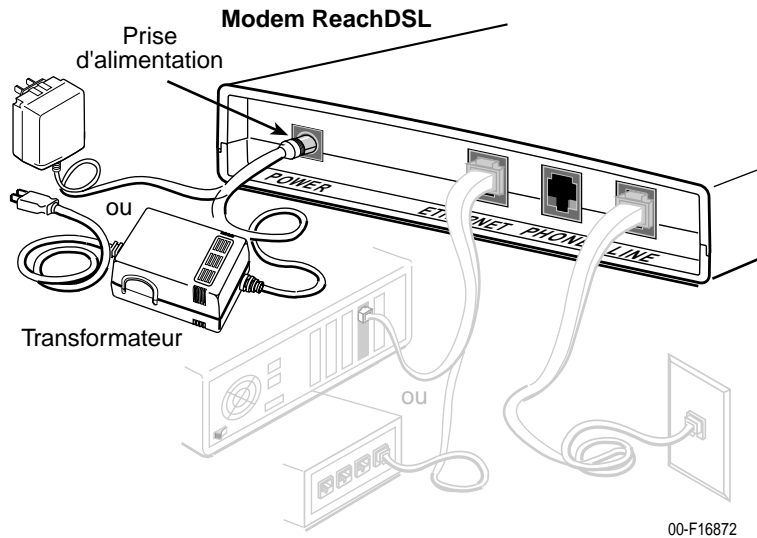

L'installation matérielle du modem ReachDSL est maintenant complète. Une fois installé le cordon d'alimentation, le modem ReachDSL effectue une autovérification de mise sous tension.

Mise sous tension

À sa mise sous tension, le modem ReachDSL procède à certains diagnostics automatiques tandis que le voyant PWR reste allumé. Les diagnostics automatiques comportent une autovérification de mise sous tension, pendant laquelle tous les voyants de l'appareil s'allument pendant une seconde.

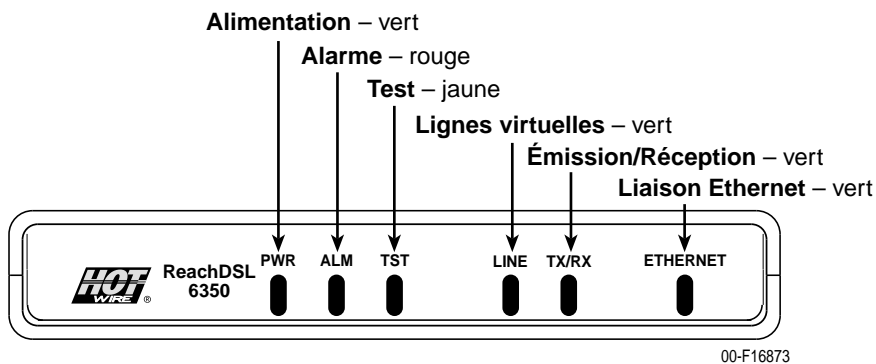

Voir la section *Dépannage* à la page 8 pour les indications qui requièrent une intervention.

Voyants d'état de fonctionnement

Tous les voyants s'allument et s'éteignent durant l'autovérification de mise sous tension. Après une autovérification fructueuse, les voyants devraient se retrouver dans l'état **indiqué en caractères gras** dans la colonne d'état ci-dessous.

Voyant	État	Situation
PWR	Allumé	Le modem ReachDSL est alimenté.
ALM	Éteint	Aucune alarme active.
	Allumé	Une situation d'alarme existe.
TST	Éteint	Aucun test en cours.
	Allumé	Le voyant TST s'allume pendant l'autovérification de mise sous tension et pendant un test commandé par le fournisseur de services réseau.
LINE	Allumé	La liaison DSL est maintenant active et prête à émettre et recevoir des données.
	Éteint	La liaison DSL n'a pas été établie.
TX/RX	Allumé	Transmission de données en cours sur la ligne DSL.
	Éteint	Le modem ne transmet ni ne reçoit des données.
ETHERNET	Allumé	La connection Ethernet 10BaseT au concentrateur Ethernet ou au PC est active.
	Éteint	Aucun appareil Ethernet 10BaseT détecté.

Dépannage

Symptôme observé	Intervention
Tous voyants allumés	Si les voyants restent allumés après dix minutes, le modem ne fonctionne pas. Contactez le fournisseur de services réseau.
Voyant ALM reste allumé	Il se peut que l'autovérification de mise sous tension ait échoué. Débranchez et rebranchez l'appareil. Si le voyant d'alarme reste allumé, contactez le fournisseur de services réseau.
Voyants ALM et TST clignotent	Le téléchargement d'un microprogramme est peut-être en cours. Si ce n'est pas le cas et que les voyants restent allumés après dix minutes, contactez le fournisseur de services réseau.
Voyant Ethernet éteint	Vérifiez que le câble Ethernet 10BaseT est bien enfoncé aux deux extrémités et qu'au moins un PC est raccordé et sous tension. Vérifiez que le bon câble de transmission directe ou croisée est installé. Voir <i>Installation du modem Hotwire ReachDSL 6350</i> à la page 4.
Voyant LINE éteint	Vérifiez que le câble de ligne DSL est bien enfoncé aux deux extrémités. Si le problème demeure, contactez le fournisseur de services réseau. Vérifiez la tonalité sur la ligne. S'il n'y a pas de tonalité, contactez le fournisseur de services réseau.
Voyant LINE allumé sans qu'il y ait transmission de données	La liaison DSL est établie mais il n'y a pas de transmission de données. Vérifiez la connection Ethernet. Si le problème demeure, contactez le fournisseur de services réseau.
Voyants LINE et Ethernet allumés sans qu'il y ait transmission de données	Les liaisons DSL et Ethernet ont été établies mais il n'y a pas de transmission de données. Si le problème demeure, contactez le fournisseur de services réseau.
Voyant PWR éteint	Vérifiez que le cordon d'alimentation est bien enfoncé aux deux extrémités. Si aucun voyant ne s'allume, il se peut que le module d'alimentation soit défectueux. Vérifiez la prise de courant. Si le problème demeure, contactez le fournisseur de services réseau. Si les autres voyants sont allumés, le voyant PWR est peut-être brulé. Débranchez et rebranchez l'appareil. Observez tous les voyants durant l'autovérification de mise sous tension pour voir si le voyant PWR fonctionne.
Voyant TST allumé	Un test commandé par le fournisseur de services réseau est peut-être en cours. Attendez cinq minutes. Si le voyant TST ne s'éteint pas, contactez le fournisseur de services réseau.

Pour augmenter le rendement en transmission de données et réduire le bruit de fond durant une conversation téléphonique, assurez-vous que :

- Le modem ReachDSL 6350 est toujours sous tension, même quand il n'est pas utilisé, et que
- un filtre Hotwire MVL est en place sur chaque téléphone installé sur la même ligne que le modem Hotwire ReachDSL 6350.

Augmentation du nombre de systèmes utilisateurs

Un système utilisateur unique se raccorde au modem Hotwire ReachDSL 6350 à l'aide du câble Ethernet de transmission croisée. Pour augmenter le nombre de systèmes utilisateurs, raccordez tous les PC au concentrateur Ethernet en utilisant un câble de transmission directe.

Le système Hotwire ReachDSL/MVL de votre fournisseur supporte 32 stations ou réseaux par port LNPA et le modem ReachDSL supporte jusqu'à 256 adresses Ethernet.

Câbles et connecteurs

Cette section renferme des données de référence.

Le câble à paires torsadées CAT3 standard ou un câble supérieur est recommandé.

- Les connecteurs d'interface LINE et PHONE utilisent des connecteurs modulaires 6 broches sans clés. Le câble fournis peut être utilisé dans les prises RJ11 ou RJ14.

Câble et prise téléphonique

Broche #	Fonction
1	Non utilisée
2	Ring 2 (optionel)
3	Ring 1 DSL
4	Tip 1 DSL
5	Tip 2 (optionel)
6	Non utilisée

Connecteur RJ11 à 6 broches

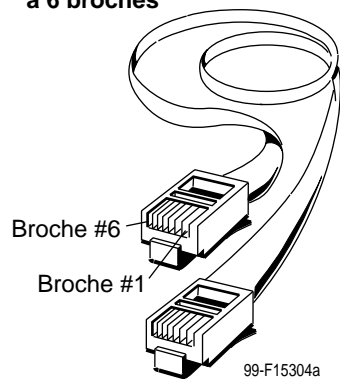

- Les broches des connecteurs d'interface LINE et PHONE sont soit filtrés ou non filtré.

Assignation des broches de la prise PHONE		Assignation des broches de la prise LINE	
Broche #3,4	Première ligne téléphonique filtrée	Broche #3,4	Première ligne téléphonique filtrée et modem DSL
Broche #2,5	Deuxième ligne téléphonique non filtrée	Broche #2,5	Deuxième ligne téléphonique non filtrée

- Le connecteur d'interface Ethernet utilise une fiche modulaire 8 broches sans clé.
 - Pour raccorder le modem DSL à un concentrateur Ethernet, employer la connection en transmission directe.

Connection 8 broches en transmission directe

Broche #	Fonction
1	10BaseT TX D+
2	10BaseT TX D•
3	10BaseT RX D+
4 & 5	Non utilisées
6	10BaseT RX D•
7 & 8	Non utilisées

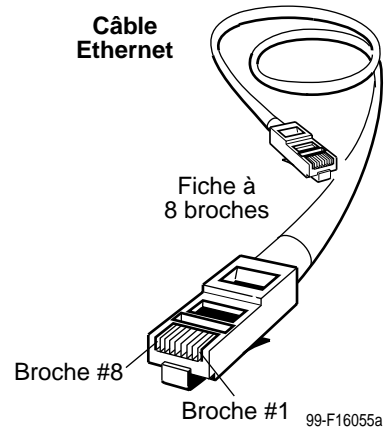

- Pour connecter le modem DSL directement à un PC avec une carte d'interface Ethernet, se servir d'un câble Ethernet de transmission croisée.

Câble 8 broches de transmission croisée

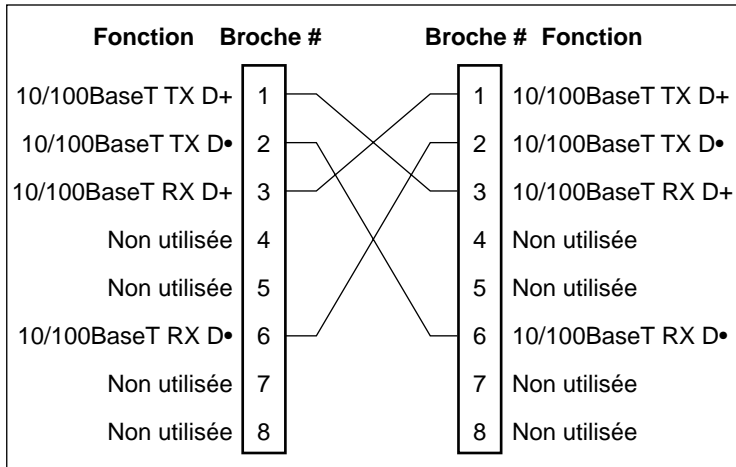

00-F16518

Broche #1/2 = Paire de fils orange/blanche torsadée

Broche #3/6 = Paire de fils bleu/blanche torsadée

Installation murale optionnelle du modem ReachDSL

Le modem Hotwire ReachDSL 6350 est conçu pour être posé sur une table. Il peut également s'installer au mur. Pour l'installation murale du modem, il vous faudra :

- ❑ Trois vis autotaraudeuses #6 à tête rainurée avec chevilles
- ❑ Perceuse et mèche 3/16" pour les chevilles
- ❑ Tournevis

Un gabarit avec les dimensions de pose des trois vis est fourni. Voir *gabarit de modem* à la page 12.

◆ Marche à suivre

Pour monter le modem ReachDSL 6350 :

1. Utilisez une perceuse pour installer les ancrages de plastique (chevilles).
2. Utilisez un tournevis pour installer les vis. Ne pas enfoncer les vis jusqu'à l'égalité du mur. Laisser un dégagement suffisant pour pouvoir accrocher le boîtier du modem sur les vis.

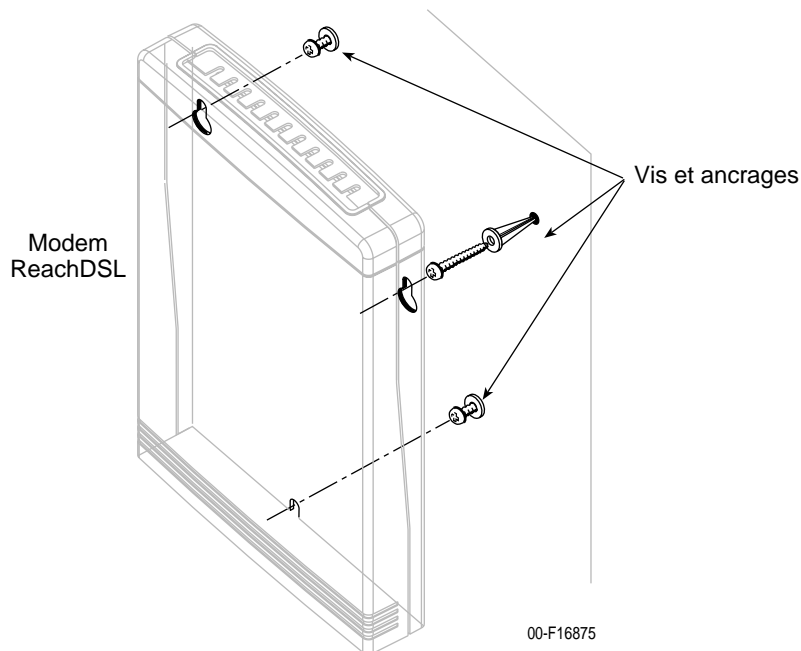

Gabarit de modem

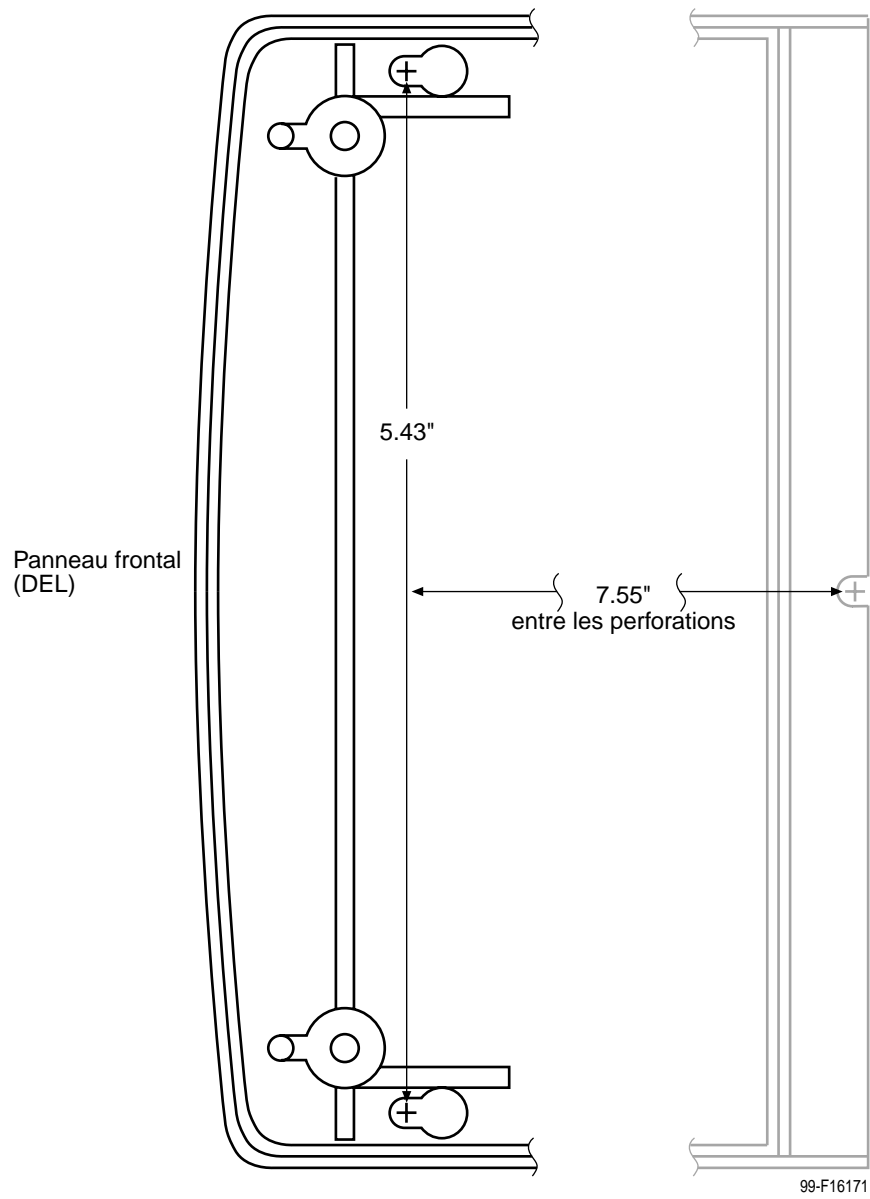

Spécifications techniques du modem Hotwire ReachDSL 6350

Article	Spécification*
Hauteur, largeur, profondeur	1,25" x 6,00" x 8,75 " (3,18 cm x 15,24 cm x 22,23 cm)
Poids	1 lb 1 oz (0,48 kg)
Courant électrique Plage de tension d'entrée en utilisation normale de transformateur classe 2	Entrée : 100 Vca ($\pm 10\%$), 50 Hz ; 120 Vca ($\pm 10\%$), 60 Hz ; ou 230 Vca ($\pm 10\%$), 50/60 Hz Sortie : 15 Vcc nominal à 0,6 A (SELV)
Approbations FCC, Partie 15 CISPR 22 Certifications de sécurité	Dispositif numérique de classe B Classe B Voir le label de produit pour approbations.
Environnement physique Température de fonctionnement Température de remisage Humidité relative Chocs et vibrations	32° F à 104°F (0°C à 40°C) -4°F à 158°F (•20°C à 70°C) 5% à 95% (sans condensation) Supporte transport et manutention normaux
Dispersion de la chaleur	22,2 Btu/h (max.) sous tension d'entrée normale
Connecteurs d'interface Interfaces « Line » et « Phone » Bâti Ethernet type II	6 broches RJ11 ou RJ14 10BaseT 8 broches
* Spécifications techniques sujettes à changement sans préavis.	

▲ Importantes consignes de sécurité

1. Lire et observer toutes les mises en garde et consignes indiquées sur le produit ou dans le manuel.
2. Les fentes et ouvertures sur le boîtier sont nécessaires à la ventilation. Pour assurer le bon fonctionnement de l'appareil et prévenir les surchauffes, il faut éviter d'obstruer ou recouvrir ces fentes et ouvertures.
3. Ne laisser aucun objet reposer sur le cordon d'alimentation et ne pas installer l'appareil à un endroit où l'on risquerait de marcher sur le cordon d'alimentation.
4. Ne pas tenter de réparer soi-même l'appareil. L'ouverture ou l'enlèvement des éléments de recouvrement peut vous exposer à de hautes tensions ou autres risques. Confier toute réparation au personnel qualifié.
5. Des câbles d'utilisation courante sont employés pour le raccordement de l'appareil au réseau. Les câbles spéciaux requis en installation client par l'organisme chargé des inspections de réglementation sont la responsabilité du client. Se servir d'un cordon no. 24 AWG (minimum) répertorié UL et certifié CSA pour le raccordement au réseau DSL (lignes virtuelles multiples).
6. Une fois en configuration définitive, l'appareil doit répondre aux normes de sécurité et aux exigences réglementaires applicables dans le pays où il est installé. Si nécessaire, consulter les organismes de réglementation et d'inspection appropriés pour s'assurer de la conformité de l'installation.
7. Un phénomène rare peut créer un potentiel de tension entre les prises de terre de bâtiments différents. Si des appareils dans des bâtiments différents **sont interconnectés**, le potentiel de tension peut être source de danger. Consultez un expert électricien qualifié pour savoir si ce danger existe et, au besoin, faites apporter les correctifs nécessaires avant l'interconnection des appareils.
8. L'alimentation électrique de l'appareil peut être assurée de l'une ou l'autre des manières suivantes :
(1) une source d'alimentation répertoriée UL et certifiée CSA avec courant de sortie Classe 2 ou source de courant limité (LPS) pour utilisation en Amérique du Nord ; ou (2) un transformateur certifié avec très basse tension sécuritaire de sortie (SEVL) ayant un maximum de 240 VA disponible, pour utilisation dans le pays d'installation.
9. Étant donné que l'appareil doit être utilisé avec des circuits de télécommunications, prendre les précautions suivantes :
 - Ne jamais installer de câblage téléphonique durant un orage ;
 - Ne jamais installer une prise téléphonique dans un endroit humide à moins que celle-ci soit spécifiquement conçue pour les endroits humides ;
 - Ne jamais toucher des fils ou terminaux téléphoniques non isolés à moins que la ligne téléphonique ait été déconnectée de l'interface réseau ;
 - User de prudence lors de l'installation ou la modification de lignes téléphoniques ;
 - Ne pas utiliser un téléphone (autre qu'un appareil sans fil) durant un orage. Il y a un faible risque de choc électrique causé par la foudre.
 - Ne pas utiliser le téléphone pour signaler une fuite de gaz à proximité de la fuite.

Marque CE

Un produit qui porte la marque CE sur le label d'équipement est un produit est entièrement conforme aux Directives suivantes de la Communauté Européenne :

- **Directive 72/23/EEC** – Directive du Conseil du 19 février 1973 sur l'harmonisation des lois des États membres relatives à l'équipement électrique conçu pour utilisation dans certaines limites de tension, modifiée par la Directive 93/68/EEC.
- **Directive 89/336/EEC** – Directive du Conseil du 3 mai 1989 sur l'approximation des lois des États membres relatives à la comptabilité électro-magnétique, modifiée par la Directive 93/68/EEC.

▲ Canada – Mises en garde EMI :

Cet appareil numérique de la classe B respecte toutes les exigences du règlement sur le matériel brouilleur du Canada.

This Class B digital apparatus meets all requirements of the Canadian interference-causing equipment regulations.

Déclaration de conformité

La déclaration de conformité est faite par Paradyne Corporation aux termes des Parties 2 et 15 des Règles de la Federal Communications Commission. Le présent énoncé de conformité porte sur les produits suivants :

Nom commercial : Hotwire
No de modèle : 6350-A3-201

Cet appareil est conforme à la Partie 15 des Règles de la FCC. Son fonctionnement respecte les deux conditions suivantes : (1) cet appareil ne peut causer d'interférence nuisibles, et (2) cet appareil doit accepter toute interférence reçue, y les interférences qui peuvent être cause de fonctionnement anormal.

Le nom, l'adresse et le numéro de téléphone de la partie responsable sont donnés ci-après :

Paradyne Corporation
8545 126th Avenue North
Largo, FL 33773-1502
Téléphone : (727) 530-2000

L'autorisation d'utilisation de cet appareil est conditionnelle à l'exigence selon laquelle aucune modification ne sera apportée à l'appareil à moins que ladite modification ait reçu l'approbation expresse de Paradyne Corporation.

Exigences gouvernementales

Certains gouvernements exigent que les instructions relatives au raccordement d'un appareil au réseau téléphonique soient incluses dans le manuel d'installation et d'utilisation. Des instructions spécifiques sont données dans les sections suivantes.

Avis aux utilisateurs du réseau téléphonique canadien

Le label d'Industrie Canada identifie un appareil certifié. Cette certification signifie que l'appareil répond aux exigences de protection, de fonctionnement et de sécurité du réseau de télécommunications prescrites par les documents appropriés sur les exigences techniques applicables à l'équipement terminal. Le Ministère ne garantit pas que l'appareil va donner satisfaction à l'utilisateur.

Avant d'installer cet appareil, les usagers feront bien de s'assurer que son raccordement aux installations de la compagnie locale de télécommunications est admissible. L'appareil doit également être installé suivant un mode de raccordement acceptable. Le client doit être conscient que la conformité aux conditions énoncées ci-haut peut ne pas empêcher la dégradation du service dans certaines situations.

Les réparations sur un appareil certifié doivent être coordonnées par un représentant désigné par le fournisseur. Toutes réparations ou modifications effectuées par l'utilisateur, ou tout mauvais fonctionnement de l'appareil, peut fournir à la compagnie de télécommunications le motif d'exiger le débranchement de l'appareil.

Pour leur propre protection, les utilisateurs doivent s'assurer que les prises de terre du réseau électrique, des lignes téléphoniques et du système interne de conduites métalliques d'alimentation en eau sont raccordées les unes aux autres. Cette précaution est particulièrement importante en milieu rural.

ATTENTION :

Les usagers ne doivent pas s'essayer à faire eux-mêmes les connections nécessaires mais devraient plutôt contacter l'autorité compétente en inspection électrique ou un électricien qualifié, selon le cas.

Le numéro REN (numéro d'équivalence de sonnerie) assigné à chaque terminal fournit une indication de nombre maximum de terminaux qu'il est permis de raccorder à une même interface téléphonique. La terminaison d'interface peut consister en n'importe quelle combinaison d'appareils, sous réserve de l'exigence que la somme des numéros REN de tous les appareils ne dépasse pas 5.

Si votre appareil nécessite une réparation, voir la section *Garantie, vente, service et formation* à la page 17.

Information de garantie, vente, service et formation

Contactez votre représentant local des ventes ou du service, ou contactez directement le distributeur pour toute aide nécessaire. Pour tous renseignements concernant la garantie, la vente, le service, la réparation, l'installation, la documentation, la formation ou les adresses de distributeurs, ou pour savoir où se trouvent les bureaux de Paradyne à travers le monde, utilisez l'un ou l'autre des moyens suivants :

- **Internet** : Visitez le site Web de Paradyne à <http://www.paradyne.com> . (N'oubliez pas d'inscrire ici votre garantie. Sélectionnez *Technical Support* → *Warranty Registration*.)
- **Téléphone** : Appelez notre système automatisé pour recevoir de l'information à jour par télécopieur ou pour parler à un représentant de la Compagnie.
 - Aux États-Unis, composez le 1 800 870-2221
 - À l'extérieur des États-Unis, composez le 1 727 530-2340

Commentaires sur le document

Nous recevons avec plaisir vos commentaires et suggestions concernant ce document. Veuillez nous les faire parvenir par la poste à Technical Publications, Paradyne Corporation, 8545 126th Ave. N., Largo, FL 33773, ou par courrier électronique à userdoc@paradyne.com. Indiquez le numéro et le titre de ce document dans votre correspondance. Veuillez mentionner vos nom et numéro de téléphone si vous souhaitez apporter des précisions.

Marques de commerce

Tous les appareils et services mentionnés dans ce document sont des marques de commerce, des marques de service, des marques déposées ou des marques de service déposées de leurs propriétaires respectifs.

Avis de brevets

Les appareils Hotwire ReachDSL sont protégés par les brevets américains no. 4,669,090, 4,744,092, 5,291,521, 5,805,669 et 5,848,150. Autres brevets américains et étrangers en instance.



6350-B2-GN10-10